



- 1. ERFORDERLICHES ZUBEHÖR**
- 2. LUFTECHNISCHE ANGABEN**
- 3. SCHALLTECHNISCHE ANGABEN**
- 4. TECHNISCHE INFORMATIONEN**
- 5. ZEICHNUNGEN**
- 6. ZUBEHÖR**

ERFORDERLICHES ZUBEHÖR

ABBILDUNG**PRODUKTBEZEICHNUNG****PRODUKTBESCHREIBUNG**

WHI 05

Wetterschutzhaube mit Insektengitter
passend für Fenster-ALD
Farbe: weiß o. anthrazit



WHAI 02

Akustische Wetterschutzhaube mit Insektengitter
passend für Fenster-ALD
Farbe: weiß / Material: Kunststoff

LUFTECHNISCHE ANGABEN

ZEFEH 110 mit WHI 05

Volumenstrom in m³/h bei

20 Pa	2,3 ... 26,2
10 Pa	1,5 ... 17,6
8 Pa	1,4 ... 15,4
7 Pa	1,3 ... 14,4
6 Pa	1,2 ... 13,2
5 Pa	1,0 ... 12,0
4 Pa	0,8 ... 10,7
3 Pa	0,5 ... 9,2
2 Pa	0,0 ... 7,4

SCHALLTECHNISCHE ANGABEN

ZUFES 110

Normschallpegeldifferenz D_{n, e, w} / Betriebszustand		
D _{n,e,w} (C; Ctr) / ALD geschlossen (Grundlüftung), mit WHI 05	dB	51 (0; -1)
D _{n,e,w} (C; Ctr) / ALD geöffnet, mit WHI 05	dB	40 (0; 0)
D _{n,e,w} (C; Ctr) / ALD geschlossen (Grundlüftung), mit WHAI 03	dB	55 (-1; -3)
D _{n,e,w} (C; Ctr) / ALD geöffnet, mit WHAI 03	dB	45 (0; -1)
Prüfberichtsnummer (ift Rosenheim)		Auf Anfrage

TECHNISCHE INFORMATIONEN

ZUFES 110

Artikelnummer		100095
Lufttechnische Angaben		
Öffnungs- und Verschlusshebel		●
Bezugsfläche	m ²	0,004
Eigenschaften		
Gewicht	g	193
Farbe: weiß (ähnlich RAL 9016)		●
Frontblende gegen Aufpreis in allen RAL-Farben lackiert erhältlich		-
Material		PS
Montage		
Fräsung	mm	2 x 172 x 12
Fräsung mit Luftkanal LK 40	mm	352 x 16
Lochabstand	mm	370 (2 x 186)
Senkkopfschrauben	mm	3 x 25
Montage am Fensterblendrahmen / Fensterflügel		● / ○ (Fräshöhe beachten!)

● standard / ○ optional

ZEICHNUNGEN

Zeichnungen

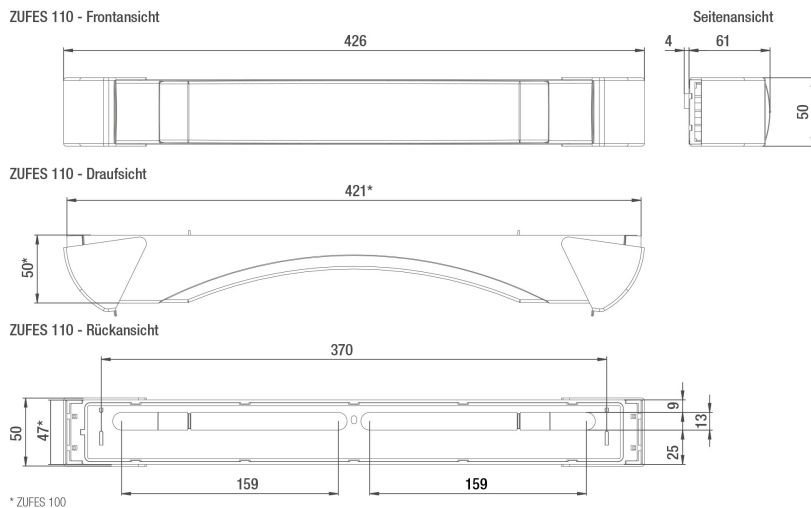

Prinzipzeichnungen

Hinweis: Bei den Zeichnungen handelt es sich um Prinzipzeichnungen in denen exemplarisch ein Produkt der Fenster ALD dargestellt ist. Die Montageart kann auf alle weiteren Fenster ALD übertragen und angewendet werden.

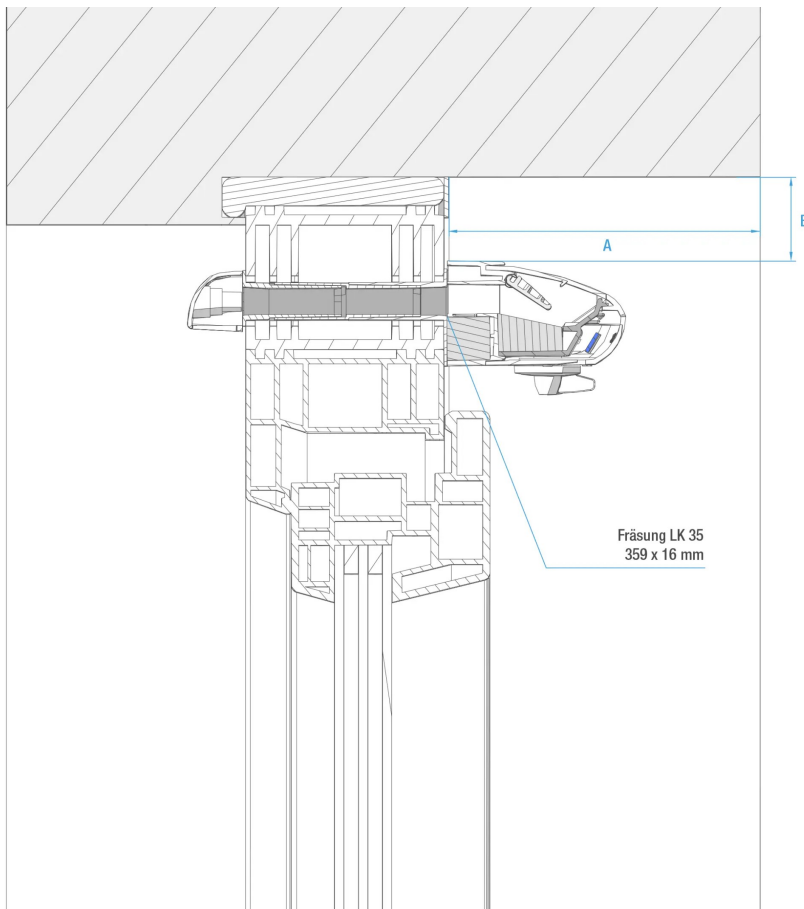

Empfehlung Mindestabstände

Bautiefe Laibung	$A \leq 100 \text{ mm}$	$A > 100 \text{ mm}$
Mindestabstand ALD zum Sturz	$B \geq 20 \text{ mm}$	$B \geq 30 \text{ mm}$

Hinweis: Bei Ausführungen mit Verschlußhebel erhöht sich der ALD um 12,5 mm. Er befindet sich an der Unterseite des ALD

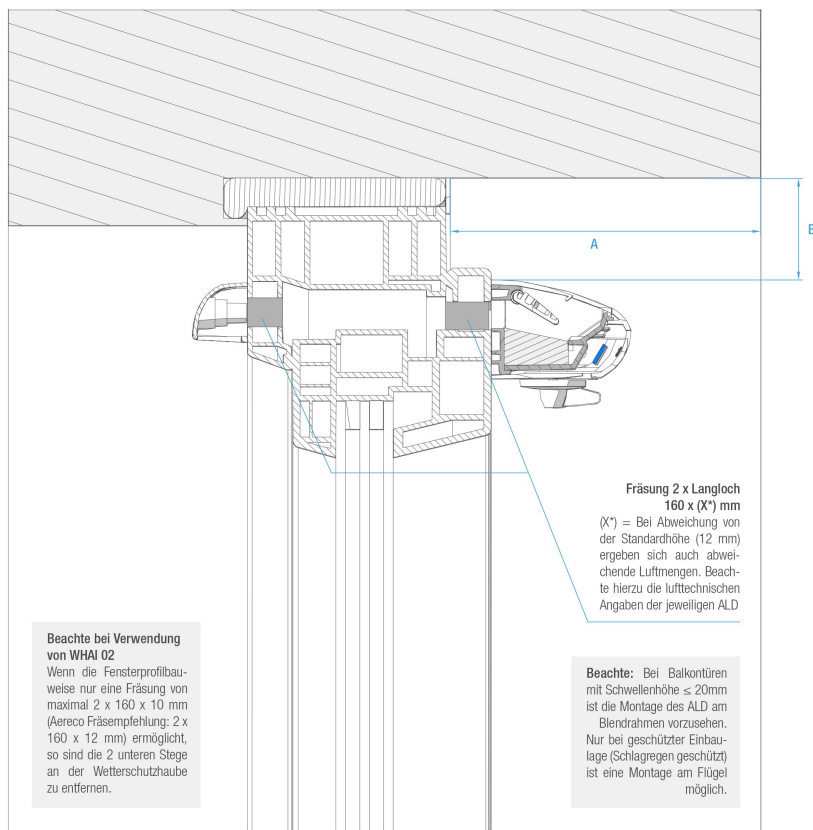

Empfehlung Mindestabstände

Bautiefe Laibung

$A \leq 100$ mm

$A > 100$ mm

Mindestabstand ALD zu Sturz

$B \geq 20$ mm

$B \geq 30$ mm

Selbstregelnder ALD für das Fenster

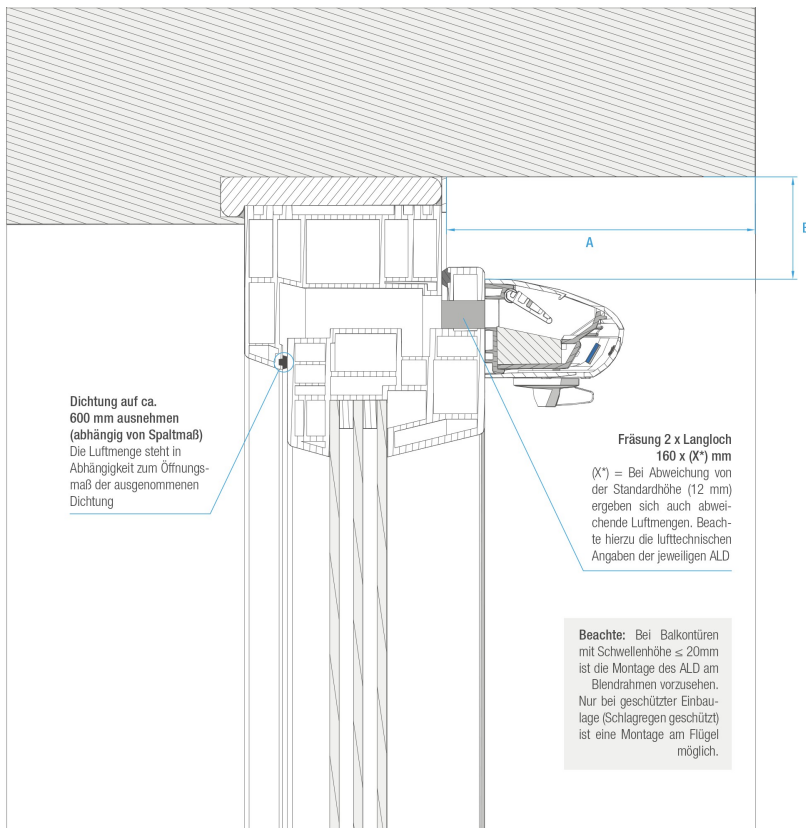

Empfehlung Mindestabstände

Bautiefe Laibung	$A \leq 100 \text{ mm}$	$A > 100 \text{ mm}$
Mindestabstand ALD zu Sturz	$B \geq 20 \text{ mm}$	$B \geq 30 \text{ mm}$

ZUBEHÖR

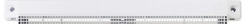
ABBILDUNG	PRODUKTBEZEICHNUNG	PRODUKTBESCHREIBUNG
	WHI 05	Wetterschutzhaube mit Insektengitter passend für Fenster-ALD Farbe: weiß o. anthrazit
	WHA1 02	Akustische Wetterschutzhaube mit Insektengitter passend für Fenster-ALD Farbe: weiß / Material: Kunststoff